

Breville®

Turn **on** your creativity®



www.breville-romania.ro

VST082X

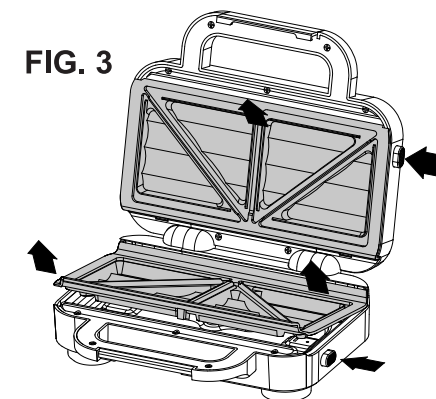
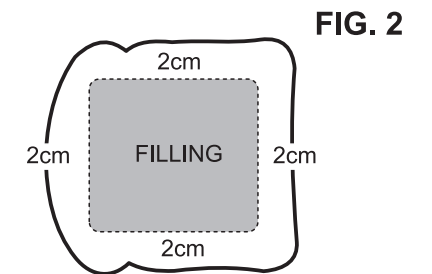
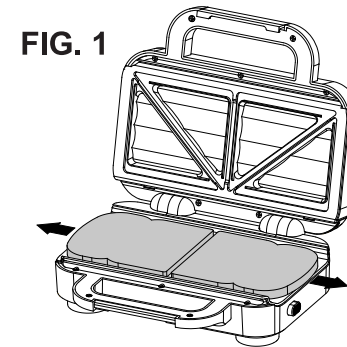
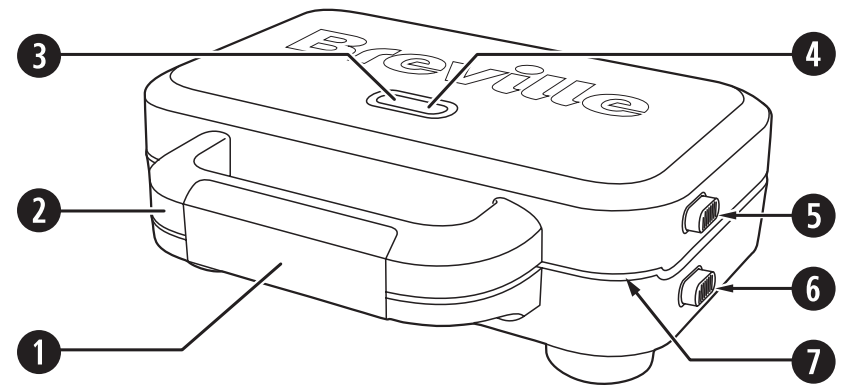

INFORMAȚII IMPORTANTE PRIVIND SIGURANȚA

CITIȚI CU ATENȚIE ACESTE INSTRUCȚIUNI ȘI PĂSTRAȚI-LE PENTRU A LE PUTEA CONSULTA ULTERIOR

Acest aparat poate fi utilizat de copii cu vârsta de peste 8 ani și de persoane cu capacități fizice, senzoriale sau mentale reduse sau lipsă de experiență și cunoștințe, cu condiția ca aceștia să fie supravegheați sau instruiți în privința utilizării în siguranță a aparatului și să fi înțelese pericolele implicate. Copiii nu trebuie să se joace cu acest produs. Curățarea și întreținerea de către utilizator nu vor fi efectuate de copii, cu excepția cazului în care au peste 8 ani și sunt supravegheați.

Nu lăsați aparatul și cablul la îndemâna copiilor cu vârsta mai mică de 8 ani.

Nu utilizați niciodată aparatul prin intermediul unui temporizator extern sau al unei telecomenzi.

⚠ Nu atingeți componentele metalice ale aparatului în timpul utilizării, deoarece acestea se pot înfierbânta foarte tare.

Pentru evitarea pericolelor, în cazul deteriorării cablului de alimentare, acesta trebuie înlocuit de producător, de personalul autorizat de service sau de alte persoane calificate.

Lăsați întotdeauna aparatul să se răcească înainte de curățarea sau depozitarea acestuia.

Nu introduceți niciodată o parte a aparatului sau cablul și fișa de alimentare în apă sau în alte lichide.

Scoateți plăcile și curățați-le cu apă caldă cu săpun, clătiți-le cu apă curată. (Consultați secțiunea Curățarea pentru detalii complete.)

- Nu utilizați niciodată aparatul în alte scopuri decât cel pentru care a fost prevăzut. Acest aparat este destinat exclusiv uzului casnic. Nu utilizați acest aparat în exterior.
- Asigurați-vă întotdeauna că aveți mâinile uscate înainte de a manipula fișa sau de a porni aparatul.
- Utilizați întotdeauna aparatul pe o suprafață stabilă, sigură, uscată și orizontală.
- Este necesară o atenție deosebită la utilizarea aparatului pe

suprafețe care pot fi deteriorate de căldură. Se recomandă folosirea unei plăci izolate.

- Acest aparat nu trebuie plasat pe sau lângă suprafețe care pot atinge temperaturi înalte (cum ar fi plitele cu gaz sau electrice).
- Nu lăsați niciodată cablul de alimentare să atârne peste muchia unui blat de lucru, să atingă suprafețe fierbinți sau să fie înnodat, prins sau ciupit.
- Nu utilizați aparatul dacă a fost scăpat pe jos sau dacă prezintă semne vizibile de deteriorare.
- Asigurați-vă că aparatul este oprit și deconectat de la priza de alimentare după utilizare și înainte de curățare.
- Nu lăsați niciodată aparatul nesupravegheat în timpul funcționării.

COMPONENTE

- 1 Încuietoare – menține capacul ferm închis în timpul preparării
- 2 Mâner
- 3 Ledul verde de alimentare
- 4 Ledul portocaliu de disponibilitate
- 5 Butonul de eliberare a plăcii de preparare superioare
- 6 Butonul de eliberare a plăcii de preparare inferioare
- 7 Plăcile de preparare neaderente detașabile, cu acțiune de tăiere și etanșare.

ÎNAINTE DE PRIMA UTILIZARE

- Despachetați prăjitorul de sandvișuri. Puteți păstra ambalajul pentru utilizare ulterioară.
- Ștergeți plăcile de preparare cu hârtie absorbantă sau cu o lavetă moale umedă.
- Curățați exteriorul prăjitorului de sandvișuri cu o lavetă moale și umedă, stoarsă aproape complet în apă caldă cu săpun. Capacul se poate lustrui cu o lavetă moale și uscată.

Rețineți că, atunci când folosiți prăjitorul de sandvișuri prima dată, este posibil să simțiți un miros ușor de ars și puțin fum. Acest lucru este perfect normal și va dispărea în scurt timp.

UTILIZAREA PRĂJITORULUI DE SANDVIȘURI**Idei de rețete**

Prepararea sandvișurilor prăjite este ușoară și distractivă, sandvișurile pot fi cât de creative sau de simple doriți și sunt gustări excelente pentru acasă sau la pachet.

Folosind ingrediente de bază, se pot prepara în câteva minute mese delicioase, dulci sau picante, perfecte pentru orice moment al zilei. Iată câteva rețete clasice de sandvișuri prăjite, pe care vă recomandăm să le încercați.

- Pastă de ton (ton, ceapă, maioneză și brânză)
- Brânză și roșii
- Brânză, fasole și șuncă
- Curcan, umplutură și merișoare
- Șuncă, brânză Brie, ciuperca și rucola
- Bacon și brânză
- Pui, ardei roșu și brânză Brie
- Pui cu chili dulce
- Cârnați și scrob
- Brânză Camembert și merișoare
- Ciocolată și banane

Tipuri de pâine

Pentru cele mai bune rezultate, folosiți pâine albă feliată, medie, de marca proprie a supermarketului. Ca o variantă, puteți încerca să folosiți pâine din făină integrală, pâine de seacă de tip danez, pâine cu semințe, aluat dospit și pâine cu fructe.

Tipuri de brânză

Tipurile clasice de brânză care se topesc ușor, cum ar fi Cheddar, Gruyere și Emmental, sunt excelente pentru sandvișuri prăjite. Am inclus tipuri diferite de brânză în rețetele noastre, dar puteți experimenta și puteți deveni creativi cu propriile tipuri de brânză preferate!

Sandvișul perfect

Chiar dacă vă pricepeți deja să folosiți un prăjitor de sandvișuri, merită să urmați indicațiile de mai jos.

1. Conectați prăjitorul de sandvișuri la priza de alimentare și porniți priza de la întrerupător, dacă este cazul. Se va aprinde ledul verde de alimentare, iar prăjitorul de sandvișuri va începe să se încălzească.
2. Când prăjitorul de sandvișuri este complet încălzit, se va aprinde ledul portocaliu de disponibilitate. Acest led se va aprinde și se va stinge în timpul preparării.
3. Ungeți EXTERIORUL felei de pâine cu unt sau un produs tartinabil adecvat pentru preparare. Nu folosiți produse cu procent redus de grăsime sau cu conținut ridicat de apă.
4. Așezați cele două felii de pâine inferioare pe placa de jos, cu partea unsă în jos. Orientați părțile superioare ale feliilor spre stânga și spre dreapta.
5. Adăugați umplutura. Plăcile de preparare mai adânci vă permit să folosiți mai multe dintre ingredientele dvs. preferate, dar lăsați întotdeauna un spațiu de 2 cm în jurul umpluturii. Astfel, prăjitorul de sandvișuri va putea forma o etanșare bună, împiedicând scurgerea umpluturii. Pentru cele mai bune rezultate, cantitatea maximă de brânză, dacă este singurul ingredient folosit, nu trebuie să depășească 60 g. Dacă adăugați alte ingrediente, drept compensare, reduceți cantitatea de brânză.
6. Așezați pâinea rămasă deasupra cu partea unsă în exterior (acest lucru va conferi sandvișului prăjit o culoare aurie excelentă în timpul preparării).
7. Închideți și blocați capacul și lăsați sandvișurile să se prepare aproximativ 4-5 minute până când sunt aurii și prăjite. Lăsați sandvișul în prăjitor mai mult sau mai puțin timp, după gust.
8. Deblocați încuietoarea și deschideți capacul. Aveți grijă la aburul care iese. Folosiți un șervet sau purtați mănuși pentru cuptor. Îndepărtați sandvișul preparat cu o spatulă nemetalică. Nu folosiți o lamă metalică, deoarece aceasta va deteriora suprafața neaderentă a plăcilor.
9. După preparare, aveți grijă când consumați sandvișul, deoarece umpluturile, în special de fructe sau roșii, pot fi foarte fierbinți.

Aspecte importante:

- Lăsați întotdeauna un spațiu de 2 cm în jurul umpluturii.
- Nu umpleți niciodată sandvișul excesiv.
- Umplutura excesivă se poate scurge și, de asemenea, poate îngreuna închiderea încuietorii.

ÎNTREȚINEREA ȘI CURĂȚAREA

⚠ **Deconectați și opriți prăjitorul de sandvișuri și lăsați-l să se răcească complet înainte de a-l curăța. Nu scufundați corpul principal, cablul sau ștecherul în apă sau în alt lichid.**

Nu utilizați niciodată bureții din sârmă, lavete abrazive, substanțe de curățare abrazive sau ustensile metalice pentru a curăța prăjitorul de sandvișuri.

1. Înainte de a curăța prăjitorul de sandvișuri, opriți-l și deconectați-l de la priza de alimentare. Lăsați-l să se răcească complet.
2. Ștergeți plăcile de preparare cu hârtie absorbantă sau cu o lavetă moale și umedă.
3. Curățați exteriorul prăjitorului de sandvișuri cu o lavetă moale și umedă, stoarsă aproape complet în apă caldă cu săpun. Capacul se poate lustrui cu o lavetă moale și uscată.
4. Apăsăți butoanele de eliberare a plăcii de preparare și îndepărtați plăcile din prăjitorul de sandvișuri. Scufundați plăcile în apă caldă cu săpun. Clătiți cu apă curată. Uscăți prin ștergere cu o lavetă moale. Pentru a evita oxidarea pe suprafețele fără niciun fel de înveliș ale plăcii, introduceți placa înapoi în prăjitorul de sandvișuri și încălziți timp de un minut cu capacul închis. Plăcile de preparare pot fi spălate și în mașina de spălat vase.

SERVICIUL POST-VÂNZARE

În cazul în care aparatul nu funcționează, dar este în garanție, duceți produsul înapoi în locul de unde a fost achiziționat pentru a fi schimbat. Vă atragem atenția că va fi necesară o dovadă valabilă a achiziției. Pentru asistență suplimentară, contactați Departamentul de servicii pentru consumatori la: **Regatul Unit: 0800 028 7154 | Spania: 0900 81 65 10 | Franța: 0805 542 055. Pentru toate celelalte țări, sunați la +44 800 028 7154.** Se pot aplica tarife internaționale. Alternativ, trimiteți un e-mail la: **BrevilleEurope@newellco.com.**

ELIMINAREA DEȘEURILOR

Deșeurile provenite din produsele electrice nu trebuie eliminate împreună cu deșeurile menajere. Vă rugăm să le reciclați dacă aveți această posibilitate. Pentru informații suplimentare privind reciclarea și deșeurile de echipamente electrice și electronice (DEEE), contactați-ne prin e-mail la **BrevilleEurope@newellco.com.**

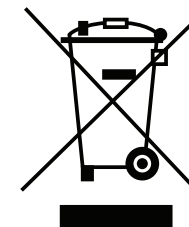

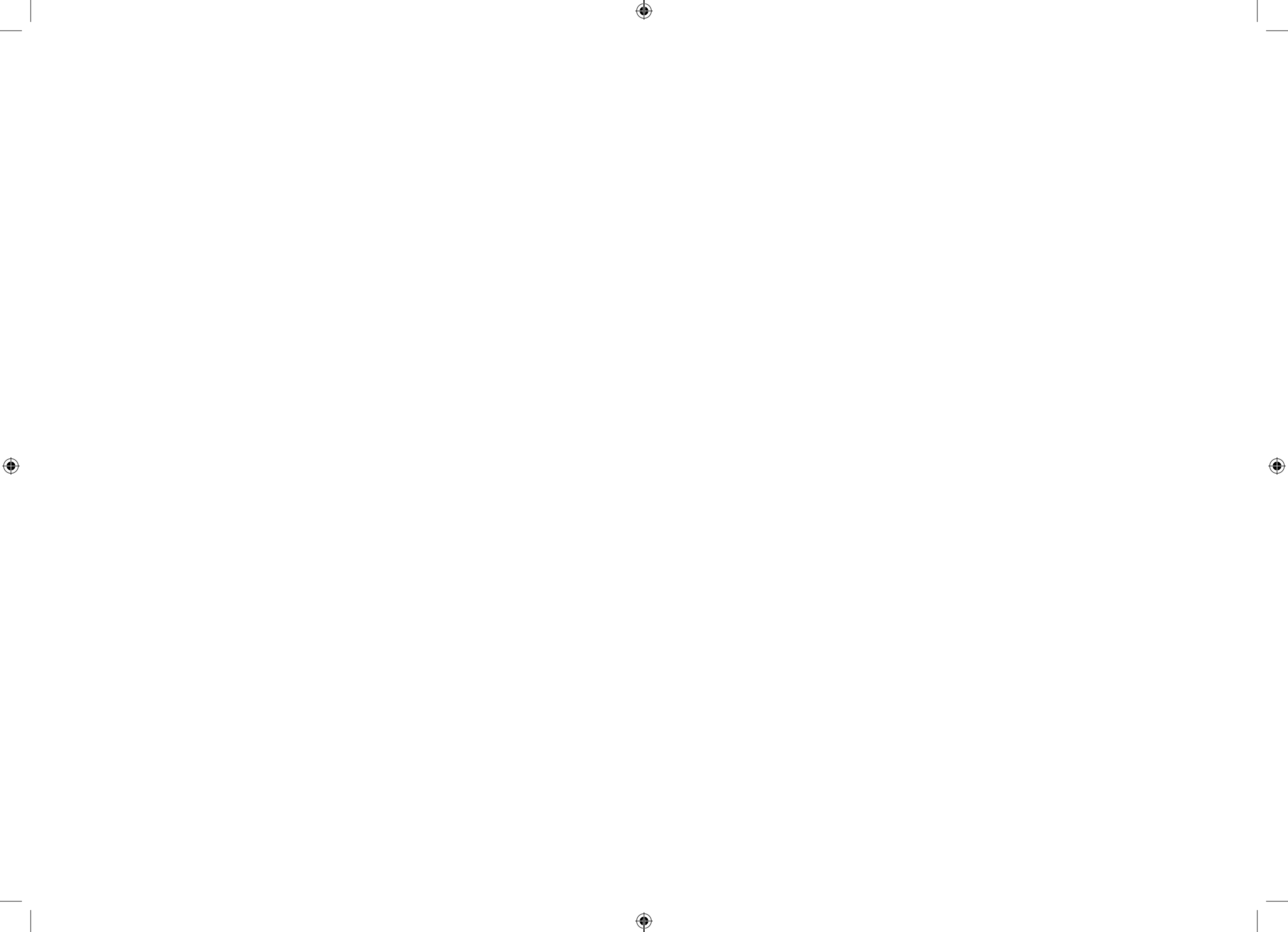

Breville®

Jarden Consumer Solutions (Europe) Limited
5400 Lakeside, Cheadle Royal Business Park,
Cheadle, SK8 3GQ, United Kingdom

Newell Poland Services Sp. z o.o.,
Plac Andersa 7, Poznan, 61-894, Poland.

e-mail: BrevilleEurope@newellco.com.

Telephone: United Kingdom: 0800 028 7154 | Spain: 0900 81 65 10 | France: 0805 542 055. For all other countries, please call +44 800 028 7154. International rates may apply.



© 2020 Jarden Consumer Solutions (Europe) Limited. All rights reserved.
Jarden Consumer Solutions (Europe) Limited, 5400 Lakeside, Cheadle Royal Business Park, Cheadle, Cheshire, SK8 3GQ, United Kingdom.
Newell Poland Services Sp. z o.o., Plac Andersa 7, Poznan, 61-894, Poland.
Jarden Consumer Solutions (Europe) Limited and Newell Poland Services Sp. z o.o. are subsidiaries of Newell Brands Inc.
The product you buy may differ slightly from the one shown on this carton due to continuing product development.
Printed in China.

© 2020 Jarden Consumer Solutions (Europe) Limited. Tous droits réservés.
Jarden Consumer Solutions (Europe) Limited, 5400 Lakeside, Cheadle Royal Business Park, Cheadle, Cheshire, SK8 3GQ, Royaume-Uni
Newell Poland Services Sp. z o.o., Plac Andersa 7, Poznan, 61-894, Pologne
Jarden Consumer Solutions (Europe) Limited et Newell Poland Services Sp. z o.o. sont des filiales de Newell Brands Inc.
En raison du développement constant de nos produits, l'appareil contenu dans l'emballage peut légèrement différer de l'illustration présente sur l'emballage.
Imprimé en Chine.

© 2020 Jarden Consumer Solutions (Europe) Limited, 5400 Lakeside, Cheadle Royal Business Park, Cheadle, Cheshire, SK8 3GQ, Großbritannien
Newell Poland Services Sp. z o.o., Plac Andersa 7, Poznan, 61-894, Polen
Jarden Consumer Solutions (Europe) Limited und Newell Poland Services Sp. z o.o. sind Tochtergesellschaften von Newell Brands Inc.
Da wir unsere Produkte kontinuierlich weiterentwickeln, kann das Gerät, das Sie erworben haben, geringfügig von dem auf der Verpackung dargestellten Gerät abweichen.
Gedruckt in China.

© 2020 Jarden Consumer Solutions (Europe) Limited. All rights reserved.
Jarden Consumer Solutions (Europe) Limited, 5400 Lakeside, Cheadle Royal Business Park, Cheadle, Cheshire, SK8 3GQ, United Kingdom.
Newell Poland Services Sp. z o.o., Plac Andersa 7, Poznan, 61-894, Poland.
Jarden Consumer Solutions (Europe) Limited and Newell Poland Services Sp. z o.o. are subsidiaries of Newell Brands Inc.
The product you buy may differ slightly from the one shown on this carton due to continuing product development.
Printed in China.

© 2020 Jarden Consumer Solutions (Europe) Limited. Wszelkie prawa zastrzeżone.
Jarden Consumer Solutions (Europe) Limited, 5400 Lakeside, Cheadle Royal Business Park, Cheadle, Cheshire, SK8 3GQ, Wielka Brytania.
Newell Poland Services Sp. z o.o., plac Andersa 7, 61-894 Poznań, Polska.
Jarden Consumer Solutions (Europe) Limited oraz Newell Poland Services Sp. z o.o. są spółkami zależnymi Newell Brands Inc.
Zakupiony produkt może nieznacznie różnić się od urządzenia widniejącego na opakowaniu ze względu na ciągły rozwój produktów.
Wydrukowano w Chinach.

© 2020 Jarden Consumer Solutions (Europe) Limited. Todos os direitos reservados.
Jarden Consumer Solutions (Europe) Limited, 5400 Lakeside, Cheadle Royal Business Park, Cheadle, Cheshire, SK8 3GQ, Reino Unido.
Newell Poland Services Sp. z o.o., Plac Andersa 7, Poznan, 61-894, Polonia.
Jarden Consumer Solutions (Europe) Limited e Newell Poland Services Sp. z o.o. são subsidiárias da Newell Brands Inc.
O produto que está a comprar pode ser ligeiramente diferente daquele apresentado na caixa, graças ao desenvolvimento contínuo do produto.
Impresso na China.

© 2020 Jarden Consumer Solutions (Europe) Limited. Todos los derechos reservados.
Jarden Consumer Solutions (Europe) Limited, 5400 Lakeside, Cheadle Royal Business Park, Cheadle, Cheshire, SK8 3GQ, Reino Unido.
Newell Poland Services Sp. z o.o., Plac Andersa 7, Poznan, 61-894, Polonia.
Jarden Consumer Solutions (Europe) Limited y Newell Poland Services Sp. z o.o. son filiales de Newell Brands Inc.
El producto adquirido puede diferir ligeramente del que se muestra en esta caja debido al desarrollo continuo de los productos.
Impreso en China.

www.breville-romania.ro